



МЭРИЯ ГОРОДА НОВОСИБИРСКА

ПОСТАНОВЛЕНИЕ

От 24.06.2026

№ 6063

Об установлении публичного сервитута в целях размещения объекта электросетевого хозяйства по ул. Тюленина в Заельцовском и Калининском районах

На основании ходатайства об установлении публичного сервитута акционерного общества «Региональные электрические сети» (ИНН 5406291470, ОГРН 1045402509437, адрес: Российская Федерация, Новосибирская область, город Новосибирск, ул. Якушева, 16а), в соответствии со статьей 23, главой V.7 Земельного кодекса Российской Федерации, Федеральным законом от 06.10.2003 № 131-ФЗ «Об общих принципах организации местного самоуправления в Российской Федерации», руководствуясь Уставом города Новосибирска, ПОСТАНОВЛЯЮ:

1. Установить публичный сервитут в целях размещения объекта электросетевого хозяйства «Строительство РП-10 кВ, КТПН-10/0,4 кВ, ЛЭП-10 кВ для технологического присоединения многоквартирных многоэтажных домов с объектами обслуживания жилой застройки во встроенных и встроенно-пристроенных помещениях, заявителя ООО СЗ «СОЮЗ-ИНВЕСТ», по адресу: г. Новосибирск, ул. Тюленина, з/у 31 (кадастровый номер земельного участка: 54:35:041005:2062), его неотъемлемых технологических частей, необходимых для организации электроснабжения населения и подключения (технологического присоединения) к сетям инженерно-технического обеспечения, в отношении:

части земельного участка с кадастровым номером 54:35:041005:2062, адрес земельного участка: Российская Федерация, Новосибирская область, городской округ город Новосибирск, город Новосибирск, ул. Тюленина, з/у 31;

части земельного участка с кадастровым номером 54:35:031017:117, адрес земельного участка: Российская Федерация, Новосибирская область, городской округ город Новосибирск, город Новосибирск, ул. Александра Чернобровцева, з/у 8а;

земель, государственная собственность на которые не разграничена, расположенных в границах кадастровых кварталов 54:35:041005, 54:35:031017, 54:35:031080.

2. Утвердить границы публичного сервитута согласно приложению к настоящему постановлению.

3. Публичный сервитут устанавливается на 49 лет.



4. Срок, в течение которого использование земельных участков и земель, указанных в пункте 1 настоящего постановления, в соответствии с их разрешенным использованием (назначением) будет невозможно или существенно затруднено в связи с осуществлением публичного сервитута, – 1,5 месяца.

5. Документы, обосновывающие необходимость установления публичного сервитута, предусмотренные подпунктом 6 пункта 2 статьи 39.41 Земельного кодекса Российской Федерации, – договоры об осуществлении технологического присоединения к электрическим сетям от 04.04.2024 № 5350174, от 05.08.2024 № 53-24-6458, от 04.09.2024 № 53-24-20801.

6. Порядок установления зон с особыми условиями использования территорий и ограничения прав на земельные участки и земли, указанные в пункте 1 настоящего постановления, определить в соответствии с постановлением Правительства Российской Федерации от 24.02.2009 № 160 «О порядке установления охранных зон объектов электросетевого хозяйства и особых условий использования земельных участков, расположенных в границах таких зон».

7. Плата за публичный сервитут в отношении земель, указанных в абзаце четвертом пункта 1 настоящего постановления, устанавливается в размере 0,01 % от среднего уровня кадастровой стоимости земель по городу Новосибирску за каждый год использования этих земель и вносится единовременным платежом за весь срок публичного сервитута до начала его использования, но не позднее шести месяцев со дня издания постановления.

8. Установить график проведения строительно-монтажных работ при осуществлении размещения объекта электросетевого хозяйства в границах земельных участков и земель, указанных в пункте 1 настоящего постановления, в течение двух месяцев со дня внесения сведений о публичном сервитуте в Единый государственный реестр недвижимости.

9. Акционерному обществу «Региональные электрические сети»:

привести земельные участки и земли, указанные в пункте 1 настоящего постановления, в состояние, пригодное для их использования в соответствии с видом разрешенного использования (соответствующее их назначению), снести инженерное сооружение, размещенное на основании публичного сервитута, в сроки, предусмотренные пунктом 8 статьи 39.50 Земельного кодекса Российской Федерации;

заключить соглашения об осуществлении публичного сервитута с правообладателями земельных участков, указанных в абзацах втором, третьем пункта 1 настоящего постановления, в соответствии с положениями статьи 39.47 Земельного кодекса Российской Федерации.

10. Муниципальному бюджетному учреждению города Новосибирска «Институт градостроительного планирования» в течение пяти рабочих дней со дня издания постановления направить его копию в Управление Федеральной службы государственной регистрации, кадастра и картографии по Новосибирской области.

11. Департаменту строительства и архитектуры мэрии города Новосибирска в течение пяти рабочих дней со дня издания постановления:

разместить постановление на официальном сайте города Новосибирска в информационно-телекоммуникационной сети «Интернет»;

направить акционерному обществу «Региональные электрические сети» копию постановления, сведения о лицах, являющихся правообладателями земельных

участков, указанных в пункте 1 настоящего постановления, способах связи с ними, копии документов, подтверждающих права указанных лиц на земельные участки.

12. Департаменту организационно-контрольной работы мэрии города Новосибирска в течение пяти рабочих дней со дня издания постановления обеспечить опубликование постановления.

13. Контроль за исполнением постановления возложить на заместителя мэра города Новосибирска – начальника департамента строительства и архитектуры мэрии города Новосибирска.

Мэр города Новосибирска



М.Г. Кудрявцев

Приложение
к постановлению мэрии
города Новосибирска
от 24.06.2026 № 6063

СВЕДЕНИЯ
о границах публичного сервитута

Площадь сферы действия публичного сервитута: 9922 кв. м		
Обозначение характерных точек границ	Координаты, м	
	X	Y
1	2	3
1	497671,74	4198704,59
2	497677,50	4198691,92
3	497688,02	4198696,51
4	497697,82	4198673,94
5	497673,74	4198663,04
6	497663,82	4198685,95
7	497674,66	4198690,68
8	497670,13	4198700,56
9	497665,15	4198698,30
10	497657,96	4198695,05
11	497552,38	4198647,28
12	497553,65	4198644,44
13	497568,66	4198650,97
14	497579,20	4198626,76
15	497564,45	4198620,34
16	497588,73	4198566,17
17	497604,78	4198573,16
18	497615,32	4198548,95
19	497592,36	4198538,96
20	497581,89	4198563,19
21	497586,03	4198565,00
22	497561,60	4198619,10
23	497556,26	4198616,78
24	497545,72	4198640,98
25	497550,74	4198643,17
26	497543,90	4198658,32
27	497542,70	4198658,00
28	497538,17	4198655,93
29	497534,86	4198654,17
30	497449,65	4198615,80
31	497509,62	4198486,62
32	497510,78	4198474,37
33	497515,54	4198464,03
34	497541,71	4198475,73
35	497536,91	4198486,45
36	497559,73	4198496,68
37	497570,53	4198472,59
38	497547,70	4198462,36
39	497542,96	4198472,93

1	2	3
40	497516,82	4198461,25
41	497525,02	4198443,48
42	497530,85	4198428,39
43	497605,72	4198261,72
44	497629,79	4198272,30
45	497623,04	4198287,44
46	497647,12	4198298,25
47	497660,88	4198267,74
48	497636,76	4198256,69
49	497631,72	4198267,99
50	497615,32	4198260,49
51	497626,07	4198235,55
52	497622,94	4198231,66
53	497632,77	4198211,62
54	497636,43	4198212,19
55	497673,92	4198128,05
56	497721,87	4198122,44
57	497733,04	4198127,63
58	497734,03	4198139,58
59	497752,28	4198138,06
60	497745,35	4198157,12
61	497753,22	4198163,59
62	497753,28	4198170,84
63	497753,46	4198171,69
64	497760,41	4198176,86
65	497740,30	4198221,70
66	497741,10	4198222,06
67	497737,15	4198230,90
68	497759,95	4198241,12
69	497777,92	4198200,98
70	497758,82	4198192,47
71	497768,43	4198170,93
72	497750,08	4198155,82
73	497756,67	4198137,70
74	497763,94	4198137,09
75	497762,34	4198118,02
76	497761,88	4198112,48
77	497731,98	4198114,82
78	497732,40	4198119,96
79	497727,41	4198117,62
80	497664,18	4198125,04
81	497662,56	4198128,62
82	497604,01	4198258,28
83	497603,91	4198258,24
84	497558,77	4198238,42
85	497573,12	4198208,81
86	497572,00	4198201,86
87	497578,20	4198188,78
88	497574,33	4198186,95
89	497563,89	4198182,00
90	497557,36	4198178,91
91	497554,34	4198177,48

1	2	3
92	497549,08	4198188,58
93	497544,41	4198198,44
94	497547,87	4198200,08
95	497564,52	4198207,98
96	497568,26	4198209,75
97	497570,11	4198205,85
98	497570,43	4198207,82
99	497555,47	4198239,63
100	497602,90	4198260,48
101	497602,99	4198260,52
102	497527,74	4198427,18
103	497522,20	4198442,22
104	497507,84	4198473,62
105	497507,06	4198486,17
106	497446,11	4198616,47
107	497445,84	4198617,05
108	497536,39	4198657,92
109	497541,82	4198660,37
110	497545,92	4198661,68
111	497545,94	4198661,64
112	497551,15	4198650,01
113	497579,70	4198662,93
114	497668,58	4198703,15
115	497669,82	4198703,71
1	497671,74	4198704,59
116	497612,02	4198261,84
117	497623,18	4198235,95
118	497619,99	4198231,99
119	497631,33	4198208,87
120	497634,93	4198209,43
121	497671,34	4198127,68
122	497671,61	4198127,09
123	497665,89	4198127,77
124	497665,66	4198128,29
125	497606,72	4198259,48
116	497612,02	4198261,84
126	497763,51	4198176,05
127	497765,40	4198171,67
128	497755,75	4198163,73
129	497755,78	4198170,30
126	497763,51	4198176,05
130	497732,80	4198124,78
131	497732,66	4198123,04
132	497729,50	4198121,51
133	497727,27	4198120,43
134	497724,25	4198120,79
135	497726,48	4198121,83
130	497732,80	4198124,78

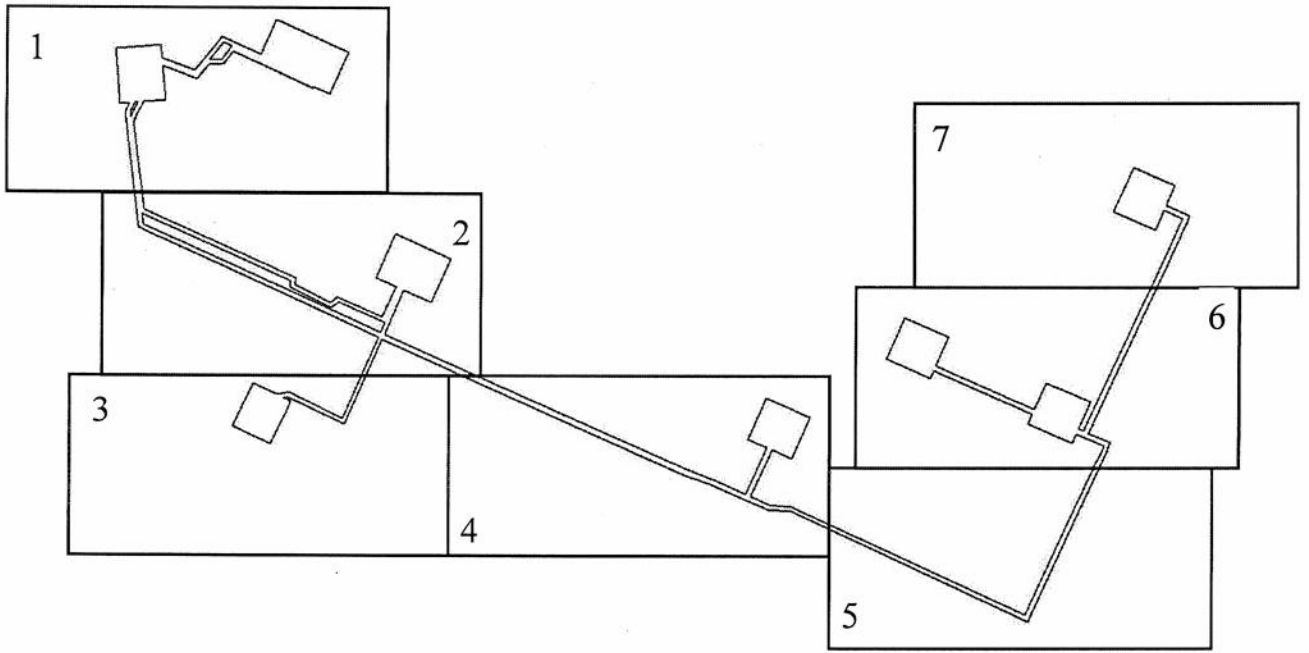

Выносной лист 1

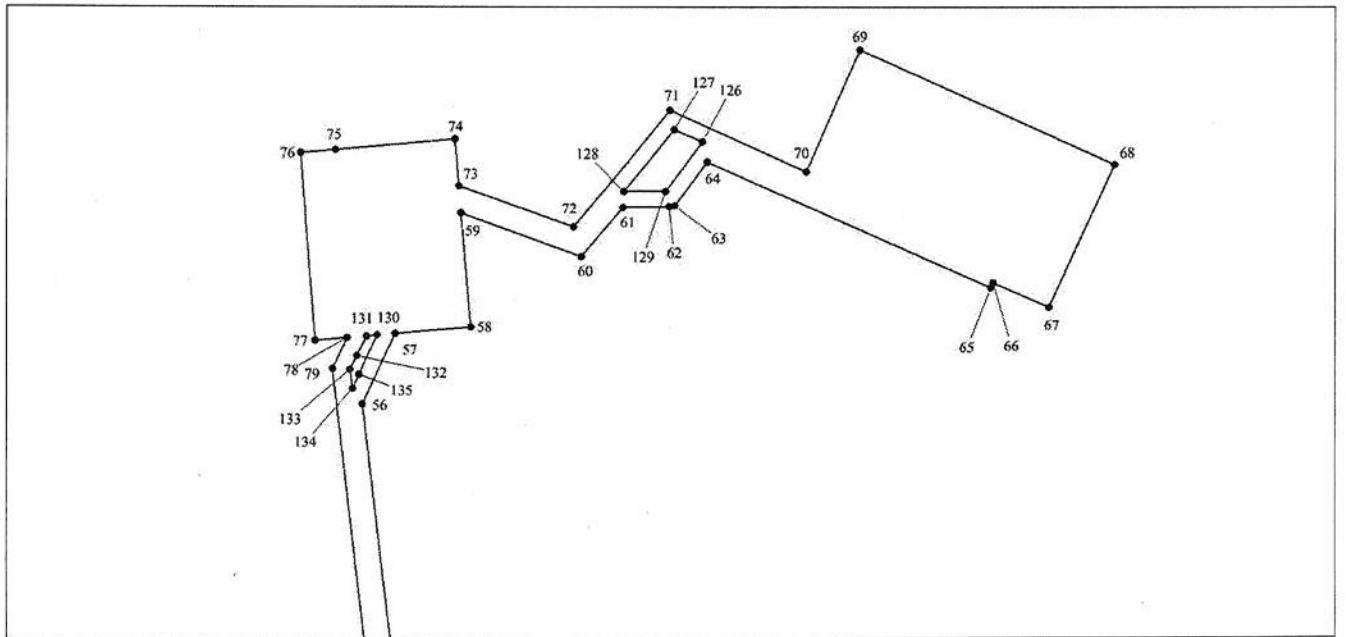

Выносной лист 2

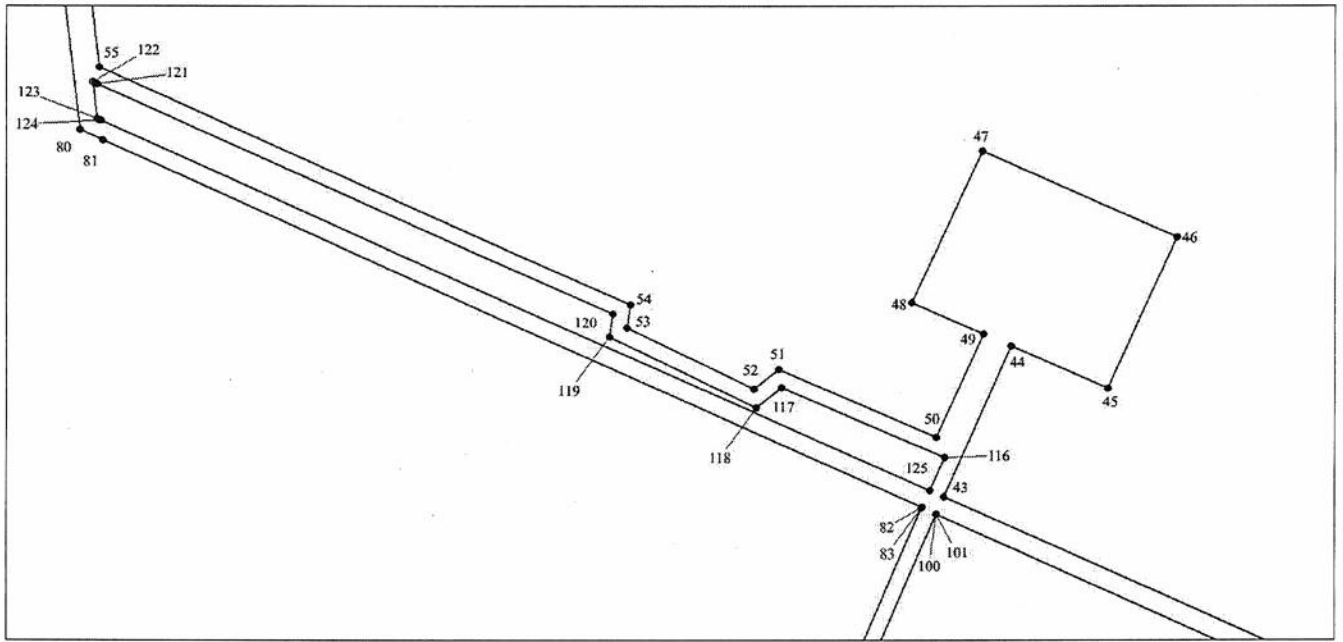

Выносной лист 3

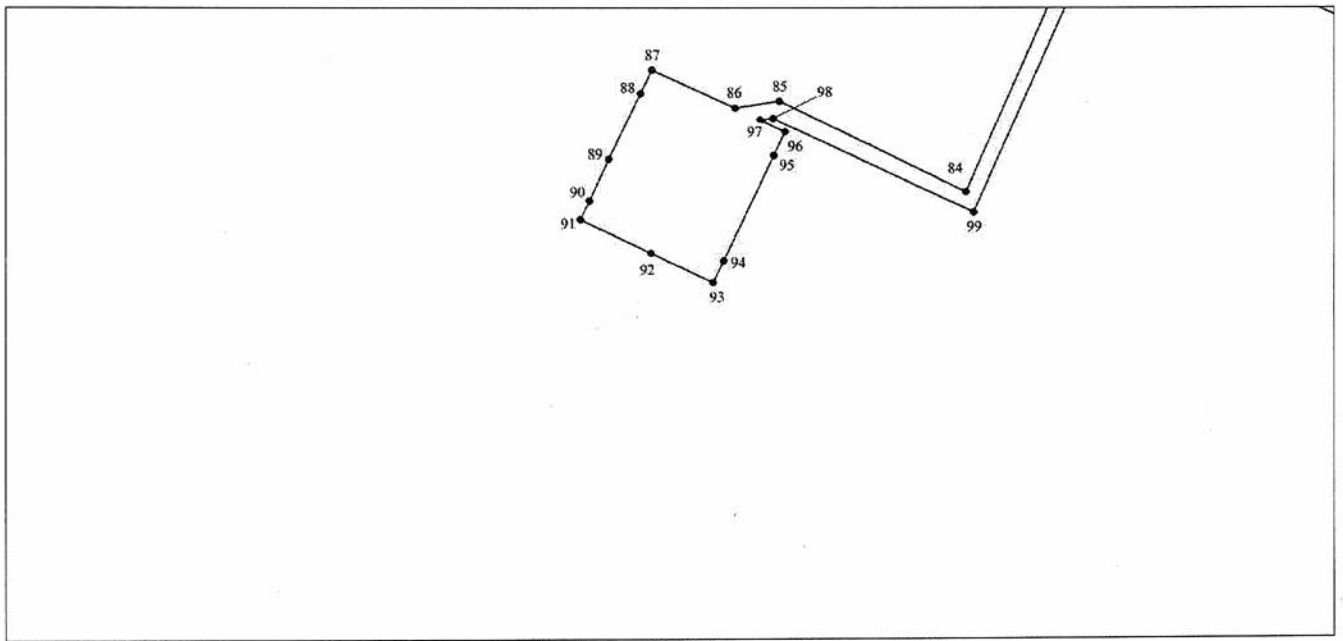

Выносной лист 4

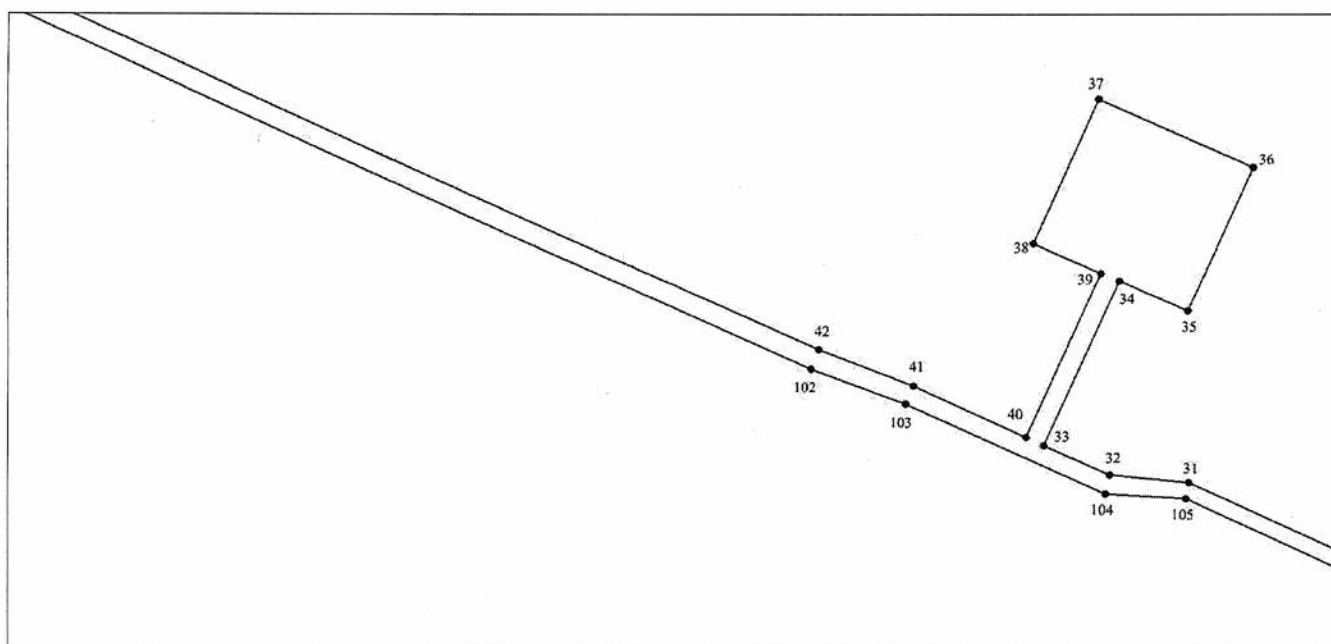

Выносной лист 5

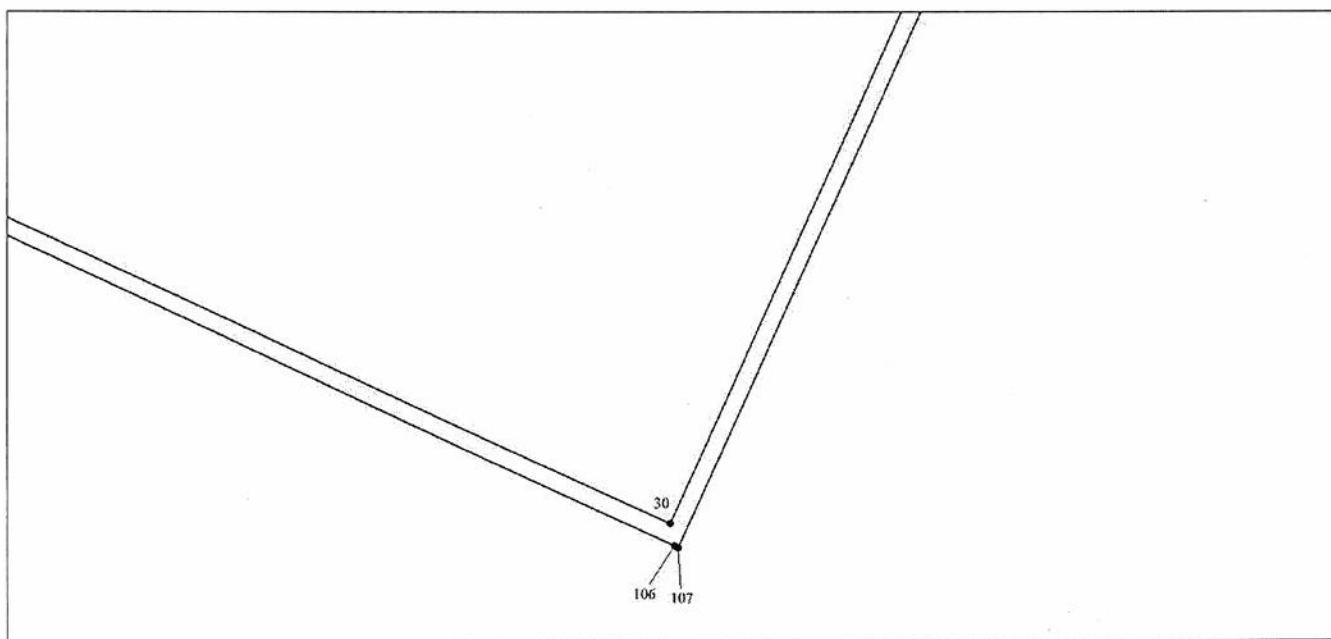

Изображение границ частей земельных участков и земель, на которые распространяется сфера действия публичного сервитута

Местоположение: Российская Федерация, Новосибирская область, город Новосибирск, Калининский район

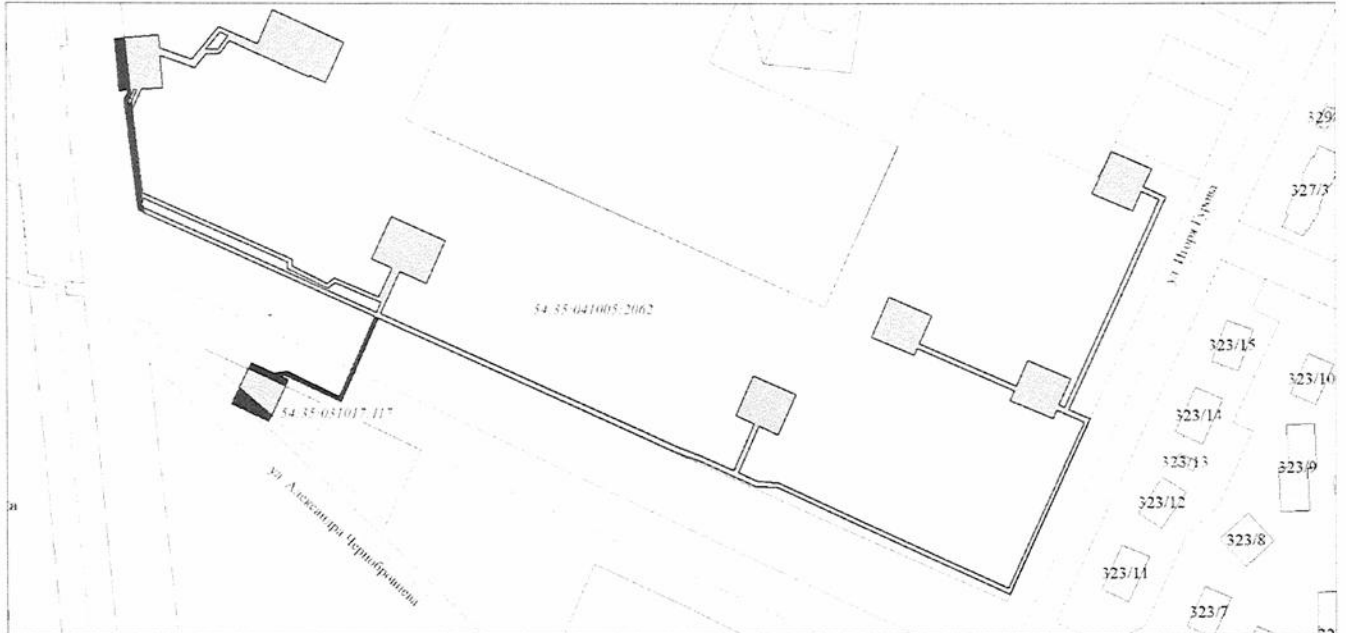

Масштаб 1:1500

Условные обозначения:



– границы частей земельных участков;



– границы земель, государственная собственность на которые не разграничена;



– границы земельных участков;



– границы кадастровых кварталов;

54:35:041005:2062

– кадастровый номер земельного участка.